

- Embossed high profile logo option.
- Raised matting increases spray absorption.
- Extensive range of sizes.
- Easy to fit.
- Consistent high quality.
- Fully recyclable PE.
- Excellent anti-sail properties.
  
- Logo personnalisé sur demande.
- Revêtement anti-projection captant davantage l'eau.
- Grand choix de tailles.
- Montage facile.
- Haute résistance.
- PE recyclable à 100%.
- Excellente rigidité.
  
- aufgeprägtes Kundenlogo auf Wunsch.
- bessere Wasseraufnahme durch vorgezogenes Spritzschutzmaterial.
- in allen gängigen Größen.
- einfache Montage.
- konsequent hochwertige Qualität.
- vollständig recycelbares PE.
- formstabil.



**TÜV** Technische Prüfstelle für  
den Kraftfahrzeugverkehr  
**HANNOVER** Typprüfstelle

Material tested from -35° to +60° C.  
Matériau testé de -35° à +60° C.  
Material getestet von -35° bis +60° C.

European Homologation Number  
No. d'homologation européenne  
EU-Bauartgenehmigung **EEC** **A** **e1** **101008**

Minimum order for free logo tooling origination: 200 pieces. Mixing of mudflap sizes acceptable but minimum 25 pieces each mudflap size. Logo re-orders require 200 pieces although mudflap size mixing is acceptable as above. Logo flaps are priced individually at the time of logo origination. Smaller orders of over 100 pieces may be considered but would incur a surcharge. Anti-Spray flaps without logo can be ordered in any quantity - non-stocked min. order 50 pieces.

Minimum de commande requis pour frais d'outillage gratuit pour bavettes anti-projection : 200 pièces. Vous pouvez panacher cette quantité requise de 200 pièces sur plusieurs dimensions de bavettes avec un minimum de 25 pièces par taille. Le minimum de réappro pour bavettes anti-projection avec logo est de 200 pièces avec panachage de dimensions possible selon conditions énoncées au paragraphe précédent.

Les frais d'outillage sont facturables à la 1<sup>ère</sup> commande lors de la création du logo. Toute commande inférieure à 100 pièces peut être prise en compte mais générera un surcoût. Les bavettes anti-projection sans logo peuvent être commandées sans quantité minimum - Bavettes sans logo non stockées : min de commande de 50 pièces.

Bei Mindestabnahme von 200 Stück entfallen die Werkzeugkosten für das Logo. Produktmix möglich, jedoch mindestens 25 Einheiten pro Type. Mindestabnahme für Folgeaufträge mit Logo: 200 Einheiten. Produktmix möglich wie oben.

Der Logopreis variiert je nach Beschaffenheit des Werkzeuges. Kleinere Aufträge (100+) auf Anfrage, jedoch gegen Aufpreis. Standardgrößen ohne Logo sind in jeder beliebigen Menge lieferbar; jedoch 50 Einheiten/ Sondergröße.



- Self-cleaning properties.
- Lightweight.
- High spray suppression (80%+).
- Complies with directive 91/226 EEC amended by directive 2010/19/EU.
  
- Auto-nettoyantes.
- Légères.
- Les bavettes captent plus de 80% de l'eau projetée.
- Ces bavettes satisfont à la directive 91/226/ CEE amendée par la directive 2010/19/UE.
  
- Selbstreinigungs-System.
- leicht.
- hohe Sprühnebelunterdrückung (80%+).
- entspricht Richtlinie 91/226/EWG geändert durch Richtlinie 2010/19/EU.

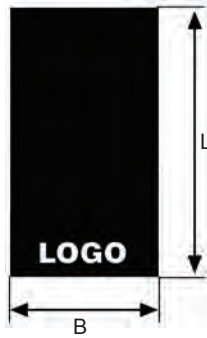

	(B) mm	(L) mm	(B)	(L)
263855	380	550	15"	21 1/2"
264055	400	550	15 3/4"	21 1/2"
264060	400	600	15 3/4"	23 1/2"
264065	400	650	15 3/4"	25 1/2"
264092	400	920	15 3/4"	36"
264555	450	550	17 3/4"	21 1/2"
264560	450	600	17 3/4"	23 1/2"
264575	450	750	17 3/4"	29 1/2"
264592	450	920	17 3/4"	36"
2645106	450	1060	17 3/4"	42"
2645114	450	1140	17 3/4"	45"
264655	460	550	18"	21 1/2"
2646106	460	1060	18"	42"
265060	500	600	19 1/2"	23 1/2"
265555	550	550	21 1/2"	21 1/2"
265560	550	600	21 1/2"	23 1/2"
265565	550	650	21 1/2"	25 1/2"
265655	560	550	22"	21 1/2"
265660	560	600	22"	23 1/2"
265665	560	650	22"	25 1/2"
265675	560	750	22"	29 1/2"
265680	560	800	22"	31 1/2"
266055	600	550	23 1/2"	21 1/2"
266060	600	600	23 1/2"	23 1/2"
266065	600	650	23 1/2"	25 1/2"
2660106	600	1060	23 1/2"	42"
2660112	600	1120	23 1/2"	44"
266155	610	550	24"	21 1/2"
266160	610	600	24"	23 1/2"
2661106	610	1060	24"	42"
2661122	610	1220	24"	48"
266555	650	550	25 1/2"	21 1/2"
266560	650	600	25 1/2"	23 1/2"
266565	650	650	25 1/2"	25 1/2"
266575	650	750	25 1/2"	29 1/2"
266592	650	920	25 1/2"	36"
2665105	650	1050	25 1/2"	41 1/2"
2665114	650	1140	25 1/2"	45"
266655	660	550	26"	21 1/2"
266660	660	600	26"	23 1/2"
266665	660	650	26"	25 1/2"
266666	660	660	26"	26"
266675	660	750	26"	29 1/2"
266680	660	800	26"	31 1/2"
2666106	660	1060	26"	42"
2666122	660	1220	26"	48"
267060	700	600	27 1/2"	23 1/2"
267065	700	650	27 1/2"	25 1/2"

	(B)	(L)
6013125	1300 mm 52 1/2"	125 mm 5 1/2"
60133175	1300 mm 52 1/2"	175 mm 7"
60133225	1330 mm 52 1/2"	225 mm 9"
60133325	1330 mm 52 1/2"	325 mm 13"
60400125	4000 mm 157 1/2"	125 mm 5 1/2"
60400175	4000 mm 157 1/2"	175 mm 7"
60400225	4000 mm 157 1/2"	225 mm 9"
60400325	4000 mm 157 1/2"	325 mm 13"

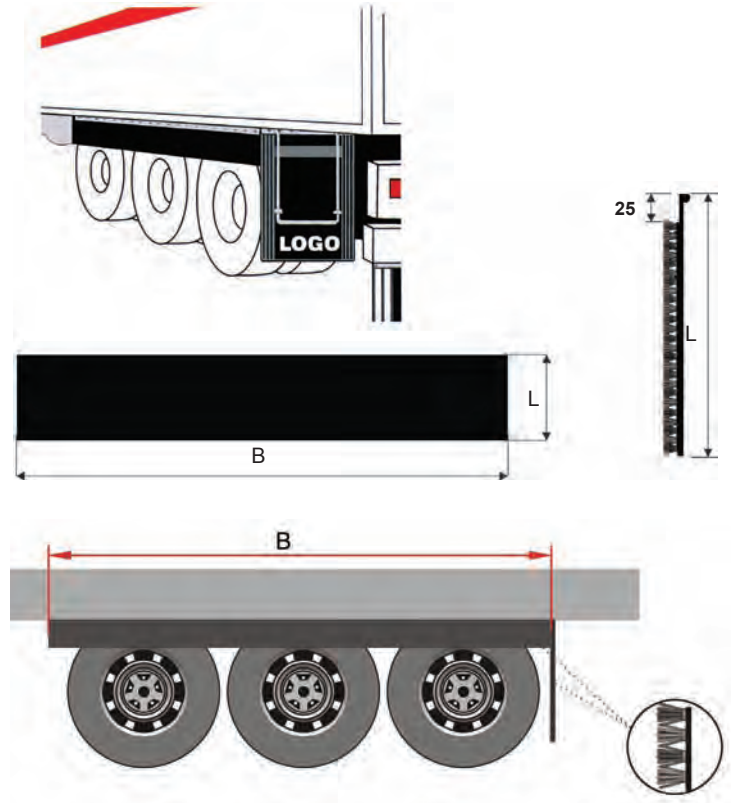

PLASTIC FITTING

FIXATION PLASTIQUE PROFILÉE

KUNSTSTOFF-BEFESTIGUNGSPROFIL

	(D)	(B)	(L)
6004000	40 mm 1 1/2"	20 mm 3/4"	4000 mm 157 1/2"

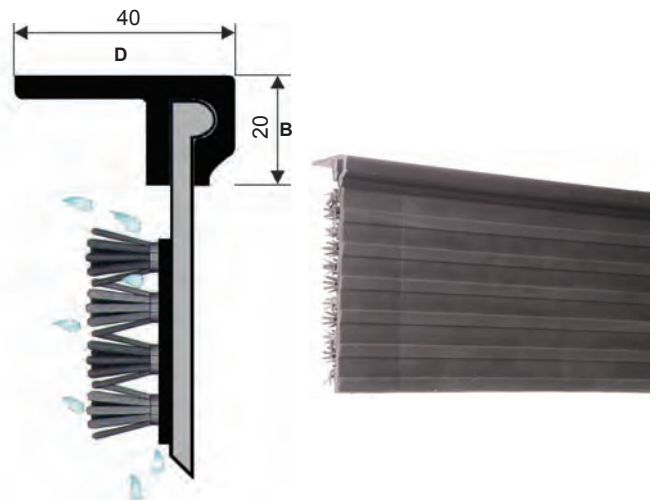

ANTI-SAIL BARS

ANTI-BALLANT

U-BÜGEL

Recommended for all flaps longer than 750 mm. Nuts and bolts also available (NB9, cf. page 34).

Ils doivent être montés sur toutes les bavettes de longueur supérieure à 750 mm. La visserie nécessaire au montage est disponible (NB9, cf. page 34).

Empfohlen für alle Schmutzfänger länger als 750 mm; Befestigungssatz erhältlich (NB9, vgl. Seite 34).

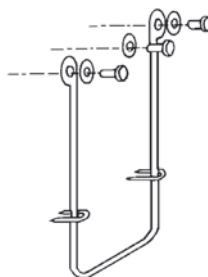
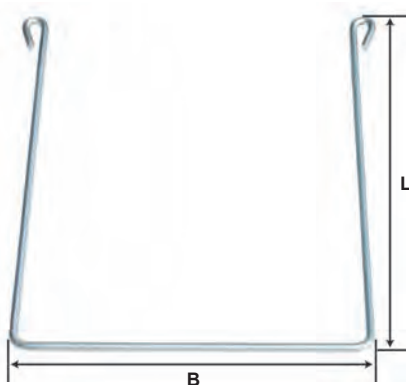

	(B)	(L)
EX3748SB	370 mm 14 1/2"	480 mm 19"
EX3768SB	370 mm 14 1/2"	680 mm 26 3/4"
EX3778SB	370 mm 14 1/2"	780 mm 30 3/4"
EX3787SB	370 mm 14 1/2"	870 mm 34 1/4"
EX4368SB	430 mm 17"	680 mm 26 3/4"
EX4378SB	430 mm 17"	780 mm 30 3/4"

Galvanized / galvanisé / galvanisch verzinkt

**216040 HINO, SCANIA, RENAULT, MAN**  
**216540 MERCEDES, DAF, VOLVO**

These are the fastest selling plain flaps with logo and are stocked. No minimum order quantity.

Ces bavettes aux logos des marques de vos véhicules sont disponibles sur stock - aucun minimum de commande.

Diese gängigen Typen mit Logo sind ab Lager erhältlich; keine Mindestabnahme erforderlich.

Minimum order for plain mudflaps with logo is 250 pieces. The mudflap sizes can be mixed to make up this quantity but each size must carry the same size logo and each size must be 50 pieces or more. Stocked plain flaps without logo can be ordered in any quantity. Non-stocked flaps: Min. order of 50 pieces.

Minimum de commande pour bavettes lisses avec logo: 250 pièces. Vous pouvez panacher cette quantité sur plusieurs dimensions pour atteindre le total requis de 250, avec toutefois un minimum de 50 pièces par taille. Aucun minimum pour toute commande de bavettes lisses neutres, sans logo. Bavettes sans logo non stockées: min de commande de 50 pièces.

Bei Schmutzfängern ohne Spritzschutz mit Logo beträgt die Mindestabnahme 250 Stück. Ein Produktmix ist möglich bei gleichgroßem Logo sowie 50+ Stück pro Type. Keine Mindestabnahme für Schmutzfänger ohne Logo; für Sondergrößen jedoch 50 Einheiten.

This flap can be trimmed to your exact required width. Fitting method: Plastic Fitting Profile or Fittingband and screws (Extra).

Cette bavette est retailable en largeur. Montage soit par profilé soit par réglette de fixation avec visserie (en option).

Dieser Schmutzfänger kann auf die gewünschte Breite beschnitten werden. Montage mit Kunststoffprofil oder Befestigungsschiene mit Schrauben (Aufpreis).



214530

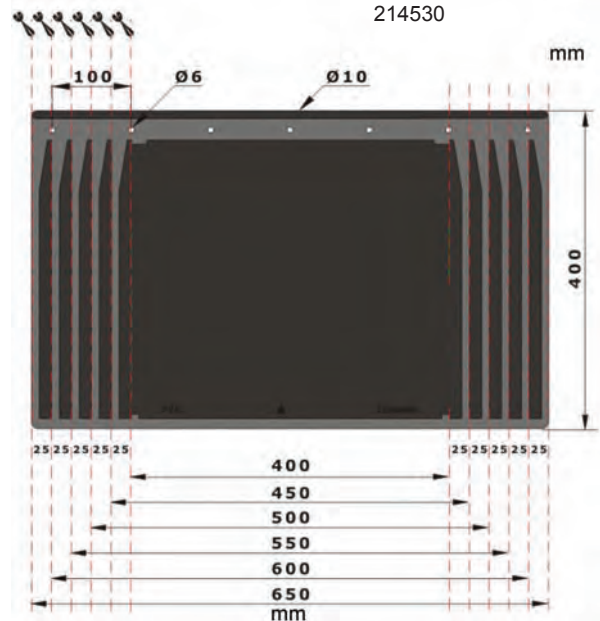

<b>214030</b>	400 mm 16"	300 mm 12"	240400	210400
<b>214530</b>	450 mm 17 3/4"	300 mm 12"	240450	210450
<b>215030</b>	500 mm 19 1/2"	300 mm 12"	240500	210500
<b>216030</b>	600 mm 23 1/2"	300 mm 12"	240600	210600
<b>216040</b>	600 mm 23 1/2"	400 mm 16"	240600	210600
<b>216045</b>	600 mm 23 1/2"	450 mm 17 3/4"	240600	210600
<b>216092</b>	600 mm 23 1/2"	920 mm 36"	240600	210600
<b>216540</b>	650 mm 25 1/2"	400 mm 16"	240650	210650

PLASTIC FITTING PROFILE  
 PROFILÉ PLASTIQUE  
 KUNSTSTOFFPROFIL

240600

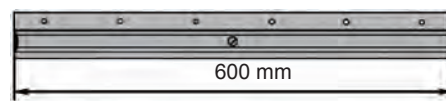

FITTINGBAND + SCREWS  
 RÉGLETTE DE FIXATION + VISSERIE  
 BEFESTIGUNGSSCHIENE MIT SCHRAUBEN

210600

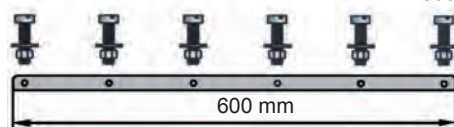

Minimum order for free logo tooling origination: 50 pieces • Logo re-orders require a min. 50 of pieces for one size of the same logo, or a min. order of 25 pieces for multiple flap sizes • Logo flaps are priced individually at the time of logo origination • Anti-Spray flaps without logo can be ordered in any quantity - non-stocked min. order 50 pieces • White logos are standard other colours on request.

Possibilité de marquage avec votre logo : commande minimum pour frais d'outillage gratuit : 50 pièces • Réapprovisionnement avec logo : min. de commande de 50 pièces pour une taille avec un même logo, ou de 25 pièces par taille pour des tailles multiples • Les frais d'outillage sont facturables à la 1ère commande lors de la création du logo • Les bavettes anti-projection sans logo peuvent être commandées sans quantité minimum - Bavettes sans logo non stockées : min de commande de 50 pièces • La couleur standard du logo est le blanc ; d'autres couleurs sont disponibles.

Bei Mindestabnahme von 50 Stück entfallen die Werkzeugkosten für das Logo • Mindestabnahme für Folgeaufträge mit Logo: 50 Einheiten/Größe oder je 25 Einheiten bei Abnahme mehrerer Größen mit dem gleichen Logo • Der Logopreis variiert je nach Beschaffenheit des Werkzeuges • Standardgrößen ohne Logo sind in jeder beliebigen Menge lieferbar; jedoch 50 Einheiten/Sondergröße • Logo-Standardfarbe ist weiß; andere Farben auf Anfrage.



Self cleaning • Lightweight & durable • Custom sizes available • Improves visibility for road users • Required by law in many countries • EC homologation • Keeps vehicles cleaner.

Auto-nettoyante • légère et résistante • dimensions spéciales disponibles • améliore la visibilité des usagers de la route • exigées par la loi dans de nombreux pays et prochainement par la réglementation européenne • garde les véhicules plus propres.

selbstreinigend • leicht und formstabil • Sondergrößen auf Wunsch • bessere Sicht im Straßenverkehr • in vielen Ländern vorgeschrieben • EU-Homologation • sauberere Fahrzeuge.



	(B) mm	(L) mm	(B)	(L)
JF2550	250	500	9"	19 ½"
JF3856	380	560	15"	22"
JF4056	400	560	16"	22"
JF4070	400	700	16"	27 ½"
JF4075	400	750	16"	29 ½"
JF4080	400	800	16"	31 ½"
JF4444	440	440	17 ½"	17 ½"
JF4560	450	600	17 ½"	23 ½"
JF4565	450	650	17 ½"	25 ½"
JF4592	450	920	17 ½"	36"
JF45122	450	1220	17 ½"	17 ½"
JF4656	460	560	18"	22"
JF4675	460	750	18"	29 ½"
JF4692	460	920	18"	36"
JF46106	460	1060	18"	42"
JF46122	460	1220	18"	48"
JF5060	500	600	19 ½"	23 ½"
JF5080	500	800	19 ½"	31 ½"
JF5565	550	650	21 ½"	25 ½"
JF5575	550	750	21 ½"	29 ½"
JF5656	560	560	22"	22"
JF5660	560	600	22"	23 ½"
JF6065	600	650	23 ½"	25 ½"
JF6070	600	700	23 ½"	27 ½"
JF6075	600	750	23 ½"	29 ½"
JF6092	600	920	23 ½"	36"
JF60125	600	1250	23 ½"	49"
JF6156	610	560	24"	22"
JF6161	610	610	24"	24"
JF6175	610	750	24"	29 ½"
JF61106	610	1060	24"	42"
JF61122	610	1220	24"	48"
JF6556	650	560	25 ½"	22"
JF6560	650	600	25 ½"	23 ½"
JF6561	650	610	25 ½"	24"
JF6592	650	920	25 ½"	36"
JF65122	650	1220	25 ½"	48"
JF6665	660	650	26"	25 ½"
JF6675	660	750	26"	29 ½"
JF6680	660	800	26"	31 ½"
JF6692	660	920	26"	36"
JF66106	660	1060	26"	42"
JF66122	660	1220	26"	48"
JF7156	710	560	28"	22"

Additional sizes available upon request  
 Autres tailles disponibles sur demande  
 andere Größen auf Anfrage



European Homologation Number  
 No. d'homologation européenne  
 EU-Bauartgenehmigung **EEC** **A** **e4** **0038**

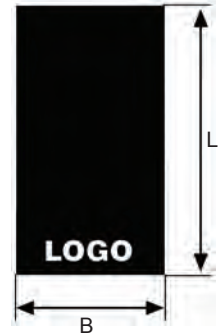

**SIDE VALANCES JUPE LATÉRALE SEITENSCHÜRZEN**

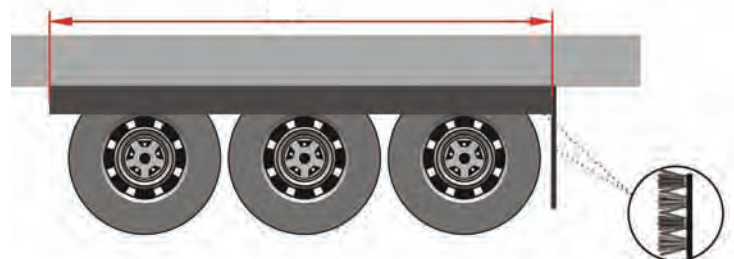
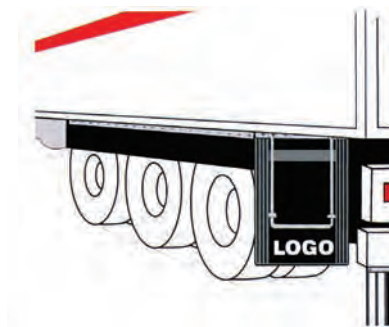

	(B) mm	(L) mm	(B)	(L)
JV122150	1220	150	48"	6"
JV122200	1220	200	48"	8"
JV122300	1220	300	48"	12"
JV250390	2500	390	98 ½"	15 ½"

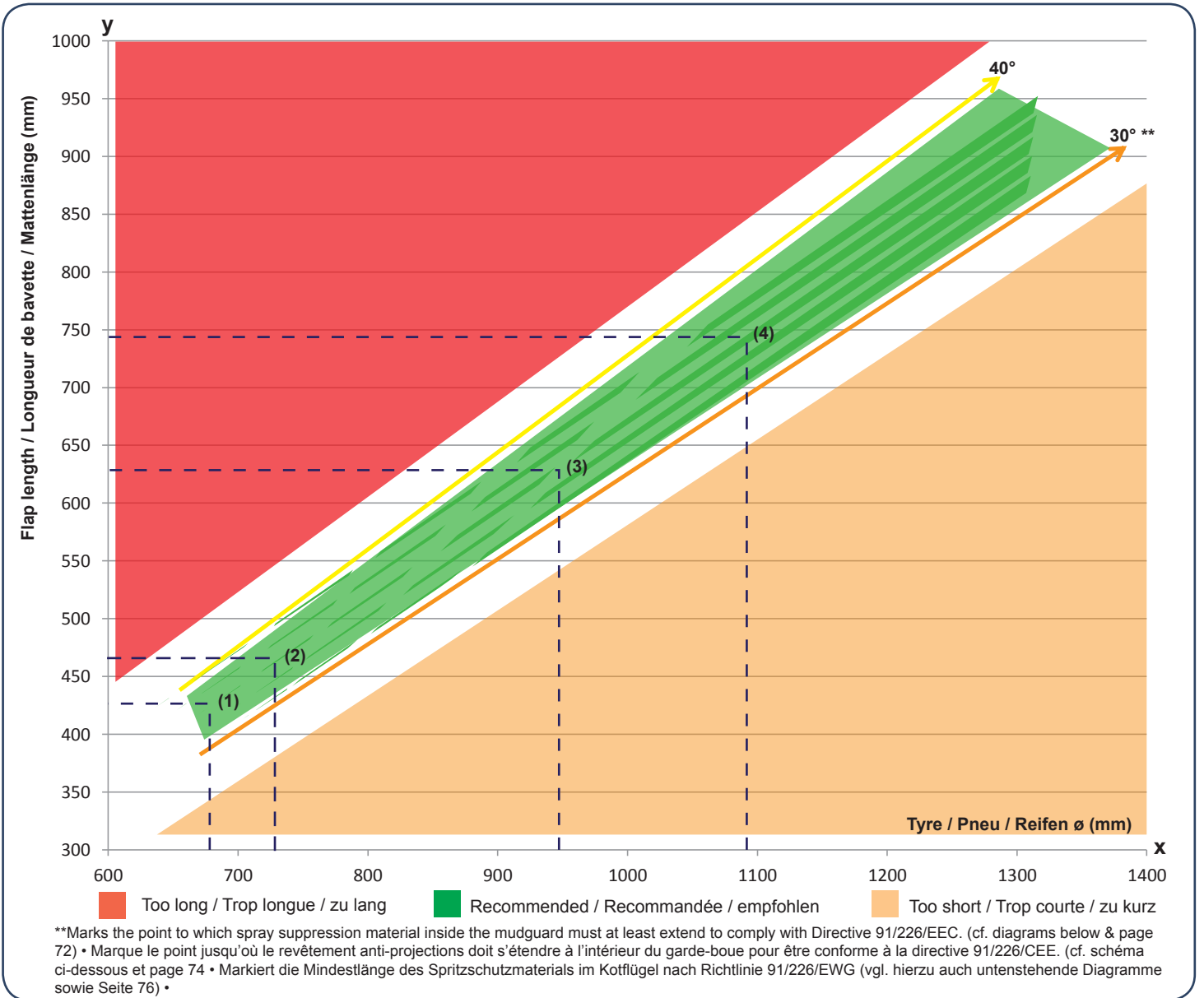

**How it works / Comment calculer / Kalkulationshilfe**

Tyre/Pneu/Reifen (4): Find the tyre diameter (1092 mm) on pages 7-9 or use manufacturers' data. Look it up on the x-axis and determine the recommended length on the y-axis (700 - 800 mm).

Trouvez le diamètre du pneu (1092 mm) en pages 7-9 ou utilisez les références du constructeur. Localisez cette mesure sur l'axe des abscisses (x), et déterminez la longueur recommandée sur l'axe des ordonnées (y) (700- 800 mm).

Reifendurchmesser (1092 mm) bestimmen (S. 7-9/Herstellerangabe) und auf der x-Achse suchen; empfohlene Länge mit Hilfe der y-Achse bestimmen (700 - 800 mm).

**Tyre / Pneu / Reifen (1)**  
**205/75R14**  
 **$\phi$  676 mm**

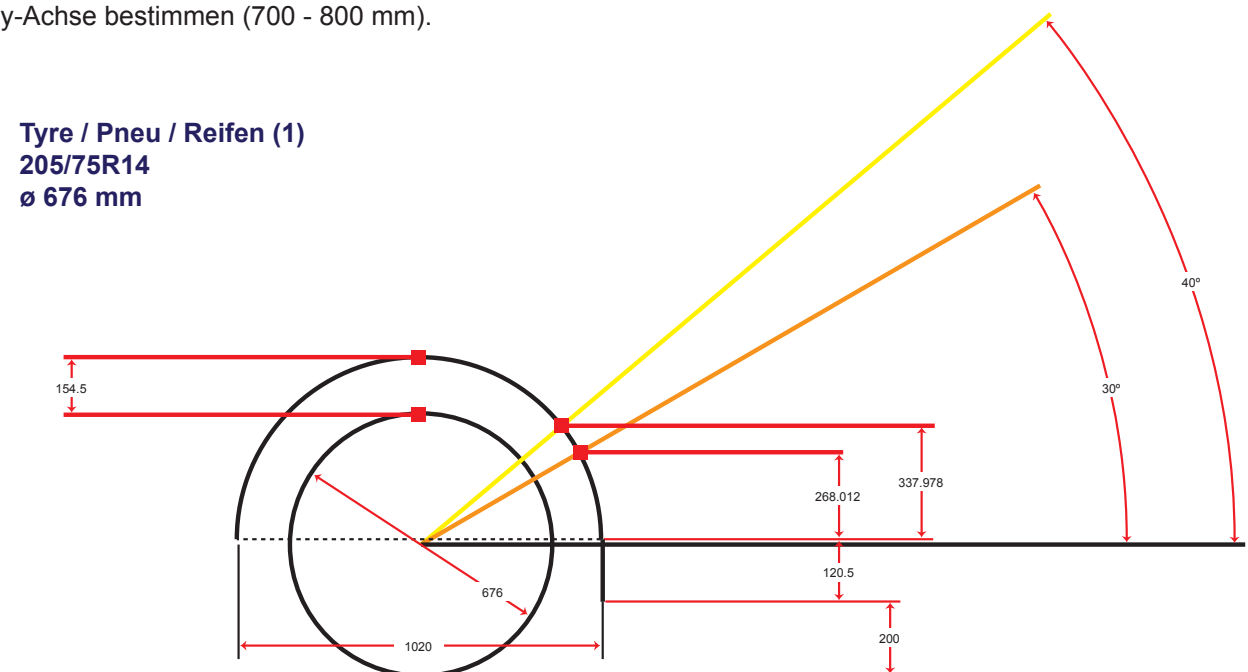

**Tyre / Pneu / Reifen (2)**  
**205/80R15**  
**ø 723 mm**

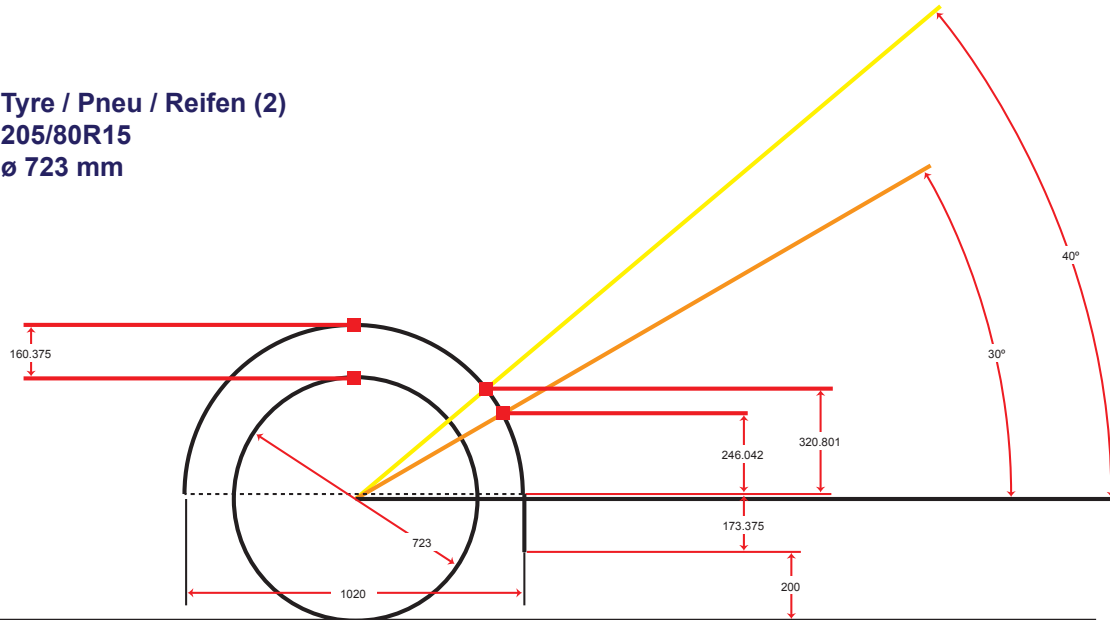

**Tyre / Pneu / Reifen (3)**  
**305/70R19.5**  
**ø 941 mm**

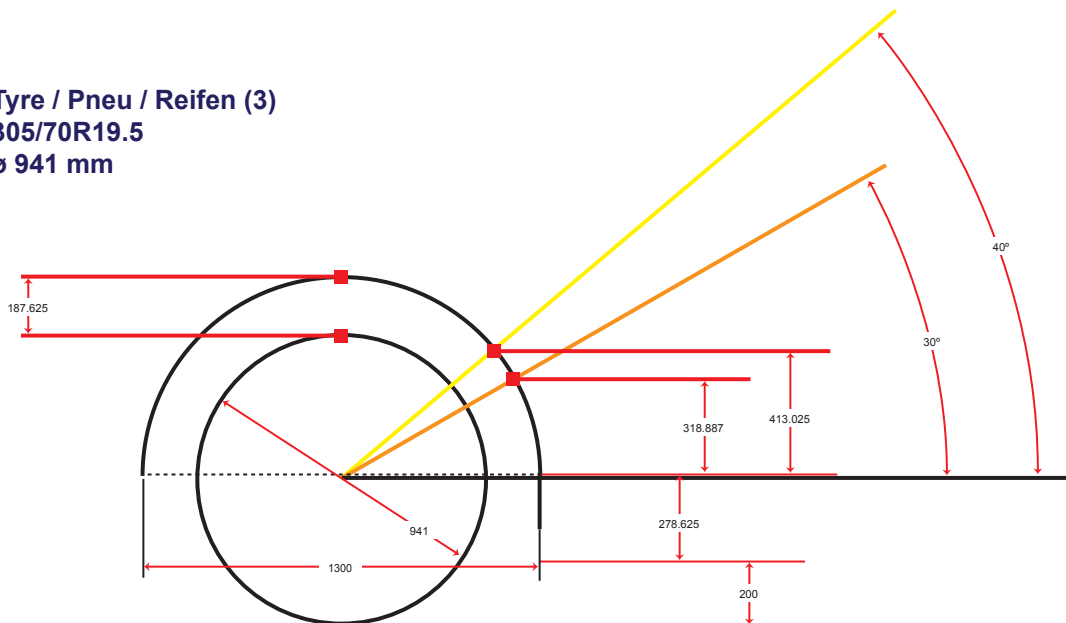

**Tyre / Pneu / Reifen (4)**  
**385/65R22.5**  
**ø 1092 mm**

