

SINGLE-ARCH MUDGUARDS AILE SIMPLE ESSIEU HALBKREISKOTFLÜGEL

These can be fitted using a variety of methods (cf pages 31-33) but the function of the fixings is to support the mudguard and spread the weight it has to carry. Mudguards are exposed to the force of the wind whilst travelling at speed and the weight of heavy flaps which may be full of mud or snow. Therefore correct support from the fixing method will make the mudguard last much longer and appear pleasing to the eye.

Ils peuvent se monter de plusieurs façons (cf pages 31-33) mais la fonction des fixations est de supporter le garde boue et de répartir la charge. Les garde-boue sont exposés à la force du vent (fonction de la vitesse d'avancement) et au poids des bavettes qui peuvent être pleines de boue ou de neige. Aussi un montage correct assurera une plus grande longévité au garde-boue et une meilleure apparence visuelle.

Verschiedene Montagearten sind möglich (vgl. Seite 31-33); die Halter sollen den Kotflügel stabilisieren und sein Gewicht gleichmäßig verteilen. Eine korrekte Montage garantiert die Stabilität des Kotflügels (bei Fahrtwind/mit Schnee bzw. Schlamm zugesetzten, schweren Schmutzfängern), verlängert seine Lebensdauer und trägt zum guten optischen Gesamteindruck bei.

NOTE ATTENTION ACHTUNG

All fitment of our product must comply with any legislation in force in the country relevant to your circumstances. Please see our section on the European legislation and check for local variants to this law with your local vehicle inspectorate. As there are many ways of fitting mudguards in a satisfactory way we offer commonly used methods and recommendations gained from experience over 41 years of mudguard manufacture. Please accept these as helpful hints when deciding on the quickest and best method of fitment to ensure the long life of the product.

Le montage de nos produits doit se faire conformément à la réglementation en vigueur dans le pays considéré. Veuillez consulter dans notre catalogue les pages relatives à la réglementation européenne et consulter votre service des mines pour toutes dispositions locales. Etant donné qu'il y a plusieurs façons satisfaisantes de monter des garde-boue, nous proposons quelques montages courant, fruit de 41 années d'expérience dans la fabrication des garde-boue. Veuillez accepter ces conseils comme une aide au développement de la méthode la plus rapide et la meilleure assurant longue vie au produit.

Die Montage unserer Produkte muß der jeweiligen Landesgesetzgebung entsprechen. Bitte beachten Sie auch unseren Abschnitt über EU-Richtlinien, und setzen Sie sich bei Ihrer örtlichen Behörde über evtl. lokale Abweichungen in Kenntnis. Aufgrund unserer 41-jährigen Erfahrung als Kofflängelhersteller können wir Ihnen von den vielen Einbaumöglichkeiten die in der Praxis bewährtesten Methoden empfehlen. Nachfolgende Hinweise sollen Ihnen bei der Wahl der schnellsten, für die Langlebigkeit des Produktes besten, Montagemethode behilflich sein.

Stay positioning is very important as stays fitted too high give little support and stays fitted at an incorrect distance apart or at any angle other than 90° to the chassis can cause the mudguard valance to buckle. It is possible to extend the span of a mudguard a little by 'pulling out' the product on the stays but trying to reduce the span rarely works.

La position des tubes de fixation est très importante. Fixés trop haut, les tubes ne supportent pas correctement le garde-boue et positionnés à une distance incorrecte ou à un angle autre que 90° par rapport au châssis, ils peuvent causer des déformations de la jupe latérale. Il est possible d'augmenter la travée du garde-boue en l'ouvrant sur les fixations, mais la réduction de la travée est déconseillée.

Die Positionierung des Tragrohrs ist sehr wichtig. Zu hoch montierte Tragrohre bieten wenig Halt; im falschen Abstand zu einander montierte Tragrohre bzw. Tragrohre, die nicht im Winkel von 90° zum Chassis montiert werden, können zum Knicken des Kotflügelrands führen. Die Spannweite läßt sich durch 'Auseinanderziehen' des Kotflügels geringfügig vergrößern, eine Verkleinerung der Spannweite ist jedoch fast unmöglich.

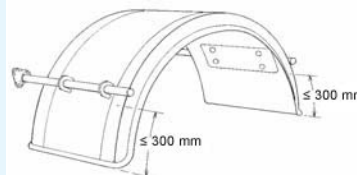
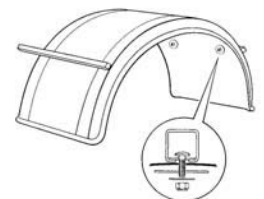
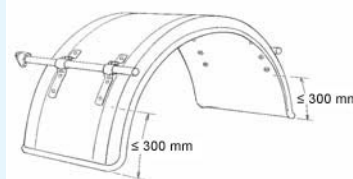
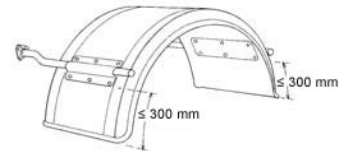
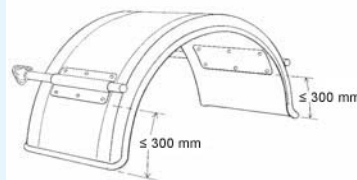

FLAT TOPS**AILE AVEC MEPLAT****KOTFLÜGEL ECKIG RUND**

The flat top allows for fitment directly to the floor of the body of the vehicle thus saving cost and weight. We recommend fitment to each corner of the mudguard with a 60 mm washer. Of course, stays can also be used as illustrated in the single arch mudguards.

Le méplat permet la fixation économique et légère directement sur le plancher du véhicule. Nous recommandons une fixation à chaque coin avec une rondelle de 60 mm. Evidemment les tubes peuvent aussi être utilisés comme pour les ailes simples.

Kosten- und gewichtsparende Montage direkt am Fahrzeugboden. Wir empfehlen das Anschrauben der Rückenecken mit je einer 60 mm Unterlegscheibe. Natürlich können auch wie vor Tragrohre montiert werden.

**SECTION MUDGUARDS****DEMI AILE****KURZKOTFLÜGEL**

Primarily used in countries without a spray suppression law. The most commonly found problem here is the rotation of the wing on the single stay to which it is fitted. The LR650/ JVR- Range offers a tight grip on the stay combined with good support along the length of the mudguard.

Principalement utilisé dans les pays non soumis à une réglementation sur les anti-projections. Il est important d'utiliser une fixation évitant la rotation du demi garde-boue autour du tube. Le collier LR650/ Série JVR apporte à la fois un bon support du garde-boue et un serrage important sur le tube.

Hauptsächlich in Ländern ohne Verordnung über Sprühnebelunterdrückung. Hauptproblem ist hier oft die Rotation des Kotflügels am Einzeltragrohr, an das er montiert ist. Halter LR650/ JVR-Reihe bietet optimale Klemmung und stabile Kotflügelänge.

**TANDEM****DOPPELACHSKOTFLÜGEL**

The one-piece tandem should be fitted with at least three supports. The picture shows four supports which will prevent distortion and make the mudguard look good for a long time.

La Tandem monopièce doit être fixée au moins avec 3 supports. La photo montre 4 supports qui assurent un montage sans distorsion et une grande longévité de l'ensemble.

Doppelachskotflügel aus einem Stück sollten mit mindesten 3 Tragrohren montiert werden. Die Abb. zeigt 4 Tragrohre für verwindungsfreie Montage und langfristig guten optischen Eindruck.

**TRIDEM****DREIACHSKOTFLÜGEL**

The three-piece tridem is assembled by cutting the centre section to the required length and bolting the centre section to the male stubs on the end pieces. Further details are included in the leaflet enclosed with the product. A minimum of 5 fixing points per tridem piece are recommended.

La tridem en trois parties est assemblée en coupant la partie centrale à la longueur demandée. Plus de détails sont fournis avec le produit. Un minimum de 5 points de fixation est recommandé par tridem.

Dreiachskotflügel werden durch Kürzen des Mittelstücks auf die benötigte Länge sowie dessen Verschraubung mit den beiden Endteilen montiert. Details entnehmen Sie bitte der entsprechenden, dem Produkt beiliegenden, Druckschrift. Für Dreiachskotflügel empfehlen wir mindestens 5 Tragrohre.

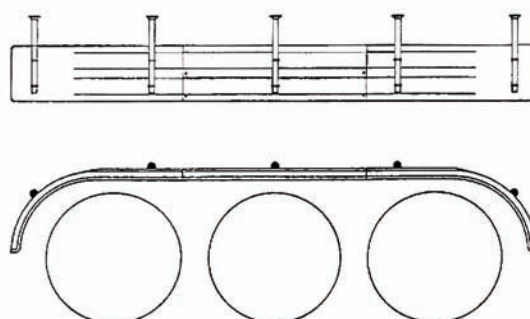

SOLOGARD

SINGLE-ARCH MUDGUARDS AILE SIMPLE ESSIEU HALBKREISKOTFLÜGEL

The combined mudguard/flap is designed to resist wind distortion when travelling at speed but correct fitment is essential to prolong the life of this product. The diagram indicates the correct fixing positions. Points to note are:

- the flap is fitted vertical.
- the flap is trimmed to 200 mm from the floor (unladen vehicle) can cut to 300 mm for Roll-on Roll-off ferry use (UK ONLY).
- the stays are fitted as low down the front and rear as is practical to offer as much support as possible.
- Bracketry is chosen to offer support as low down as possible, especially if the stays can not be fitted low down.
- Cranked stays are recommended to overcome high fitment.

L'ensemble Garde boue/bavette est conçu pour résister aux distorsions causées par le vent lors des déplacements à grande vitesse mais un montage correct est essentiel pour assurer la longévité du produit. Les tubes de fixation sont positionnés le plus bas possible à l'avant comme à l'arrière, assurant le meilleur support. Les fixations seront choisies pour assurer la fixation la plus basse possible spécialement si les tubes ne peuvent être fixés très bas. Les tubes coudés sont conseillés quand il est impossible de descendre les supports.

Verwindungssteife Kotflügel/Schmutzfänger-Kombination; besonders formstabil bei starkem Fahrtwind. Richtige Montage ist für die Langlebigkeit dieses Produktes wesentlich. Das Diagramm zeigt die korrekten Montagepunkte. Bitte beachten:

- Schmutzfänger senkrecht montieren.
- Schmutzfänger auf 200 mm Abstand vom Boden kürzen (unbeladenes Fahrzeug).
- für max. Stabilität Tragrohre vorn und hinten so tief wie möglich montieren; Halter entsprechend wählen, insbesondere, wenn Tragrohre nicht tief montiert werden können.
- zu hohe Montage durch gekrüpfte Tragrohre ausgleichen.

SPATS AILERON KOTSCHÜRZEN

This product is a variation on the theme of a mudguard and a flap. It therefore can be fitted with both these regulations in mind. We recommend the use of a stay, saddle and backing plate as fixings for this product range. If the vehicle has a rave of 45 mm (Figure 1) and the distance between the tyre centre and the lower edge of the rave/spat does not exceed 1.25 R (radius of tyre) then no spray suppressive valance is required and fitment follows the rules of mudguards. An "XL" or "FL" product would be needed behind the wheel and a "L" in front. The choice of FL or XL is made on personal preference as long as the spray suppression liner rises at or about the 30°-line from the centre of the tyre.

Ce produit est un dérivé du garde boue et de la bavette anti rejet. Il peut être monté suivant les deux possibilités offertes par la réglementation. Nous recommandons la fixation à l'aide de tubes avec plaques et contreplaques. Si le véhicule a une rive de 45 mm (Figure 1) et un jeu entre le pneu, la rive et aileron inférieur à 1,25 du rayon du pneumatique, le montage pourra s'effectuer sans jupe latérale, comme un garde boue enveloppant. (Celui ci est en fait reconstruit par l'ensemble aileron + rive.) Un aileron type XL ou FL derrière un aileron type L devant la roue seront suffisants pour respecter la réglementation. On choisira indifféremment un aileron XL ou FL tant que le revêtement anti rejet remonte de 30° au dessus de l'axe des essieu.

Variation obiger Kombination; kann daher gemäß beider Vorschriften montiert werden. Kotschürzen mit Tragrohr, Konsole u. Unterlegblech montieren. Beträgt die Höhe der Fahrzeug-Seitenschiene 45 mm (Abb. 1), und ist der Abstand zwischen Reifenmitte und Seitenschiene bzw. Kotschürze kleiner/gleich 1,25 R (Reifenradius), so ist keine Spritzschutz-Seitenschürze erforderlich. Montageprinzip wie bei Standard-Kotflügeln. Eine "XL"/"FL"-Kotschürze muß hinter und eine "L"-Kotschürze vor dem Rad montiert werden. FL- bzw. XL-Einlagematerial kann beliebig gewählt werden, solange die Schürze bis zur 30°-Linie (gedachte Linie durch die Achsmittle) oder darüber hinaus ausgekleidet ist.

If the distance between the tyre centre and the rave/spat cannot be kept below 1.25 R (Figure 2) or if the rave does not act as a 45 mm valance then a spray suppressive valance is required of 100 mm width and fitment follows the rules of flap and valance. (cf. page 62)

Si le jeu entre le pneumatique et la rive ou l'aileron est supérieur à 1,25 du rayon du pneumatique (Figure 2), ou si la hauteur de la rive est inférieure à 45 mm, une jupe latérale de hauteur minimale 100 mm est nécessaire et le montage doit être effectué en respectant le cas bavette + jupe latérale. (cf. page 63)

Ist der Abstand zwischen Reifenmitte und Seitenschiene/Kotschürze größer als 1,25 R (Abb. 2), und dient die Seitenschiene nicht als 45 mm hoher Rand, muß eine 100 mm hohe Spritzschutz-Schürze montiert werden. Montageprinzip wie für Schmutzfänger u. Seitenschürze. (vgl. page 64)

SOLOGARD

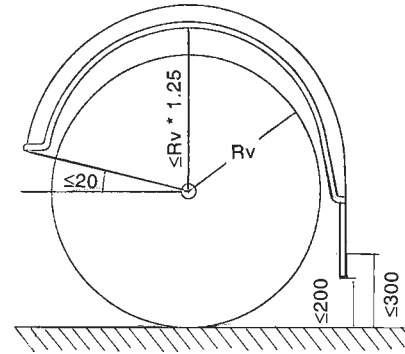

SOLOGARD

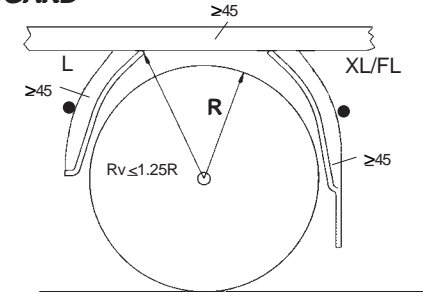

Fig. 1

Abb. 1



SOLOGARD

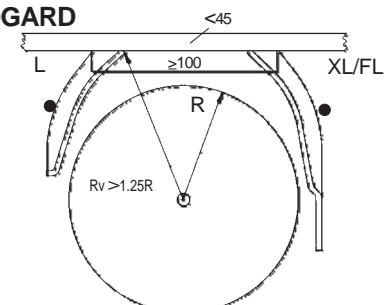

Fig. 2

Abb. 2

SOLOGARD**Multiple axles Essieux Multiples A chsaggregate**

On close coupled axles (less than 250 mm apart) there is no need to fit an integral spat between each axle providing a spray suppressive valance is fitted. If this is not the case a spat is required between each axle, although this does not have to include a spray suppressive liner material. On vehicles with axles greater than 250 mm apart then each axle must be fitted with the Integral Spat. Generally, the flap should be 200 mm or less from the ground. (300 mm rearmost axle of UK roll on roll off ferries) (250 mm in France for mechanical suspension).

Lorsque la distance entre les pneumatiques est inférieure à 250 mm, il suffit de monter un aileron anti rejet derrière la dernière roue et une jupe latérale de hauteur minimale 100 mm couvrant toute la longueur des pneus. Sur les véhicules avec une distance entre les pneumatiques supérieure à 250 mm, chaque essieu doit être considéré comme un essieu isolé.

Bei Achsabständen unter 250 mm sind Kotschürzen mit integriertem Spritzschutz zwischen den Achsen nicht vorgeschrieben, wenn eine Spritzschutz-Schürze montiert ist. Ist dies nicht der Fall, muß zwischen den Achsen je eine Kotschürze (mit/ohne Einlagematerial) montiert werden. Bei Achsabständen über 250 mm muß für jede Achse eine Kotschürze mit integriertem Spritzschutz montiert werden. Der Schmutzfänger sollte 200 mm, oder weniger, vom Boden entfernt sein (300 mm an der Hinterachse für Ro-Ro Fähren, GB; 250 mm bei mechanischer Federung, F).

TOOL BOXES COFFRES À OUTILS WERKZEUGKÄSTEN**JBX62-120**

Tool boxes are best fixed using our support bracketry which ensures that even heavy loads do not cause damage to the box. Under European law our tool boxes can be used in place of a section of a side guard rail and several companies fit tool boxes to the vehicle to act as a side guard rail. Tool boxes are exempt from the side guard rail legislation in Europe (please check yourself for any regional or recent changes to this) and do not have to pass the impact test.

Les coffres sont mieux fixés en utilisant nos supports qui même en cas de forte charge ne déforment pas le coffre. Dans le cadre de la réglementation européenne, nos coffres peuvent être utilisés en tant que pare cycliste (plusieurs de nos clients utilisent cette méthode). Les coffres à outils sont exemptes de la réglementation sur les pare cyclistes en Europe (veuillez vérifier votre réglementation locale ou tout changement de réglementation) et ne doivent pas satisfaire au test d'impact.

Unser Montagesatz gewährleistet optimale Befestigung; keine Beschädigung selbst bei Extrembelastung. Nach EU-Recht können unsere Werkzeugkästen in den Seitenanfahrerschutz integriert werden, was von vielen Firmen auch so gehandhabt wird. Werkzeugkästen sind von der Richtlinie über seitlichen Anfahrerschutz ausgenommen (bitte überprüfen, ob regionale/jüngste Veränderungen vorliegen), müssen daher den Anpralltest nicht durchlaufen.

NOTE ATTENTION ACHTUNG

Fitting instructions are supplied inside our fire and toolbox ranges as leaflets. These leaflets are also available as downloads from our website to ensure the very latest updates are available to you.

Instructions de montage fournies dans le carton de votre coffre à outils ou coffret-extincteur. Vous pouvez également consulter cette documentation "Instructions de montage" sur notre site Internet et vous assurez ainsi d'en posséder la mise à jour la plus récente.

Montageanleitungen befinden sich in jedem Feuerlöscher-/Werkzeugkasten. Sie werden ständig aktualisiert und können jederzeit im Downloadbereich unserer Webseite abgerufen werden.

www.jonesco-plastics.com

